

25025.1

Wciągnik łańcuchowy czerwony 4:1

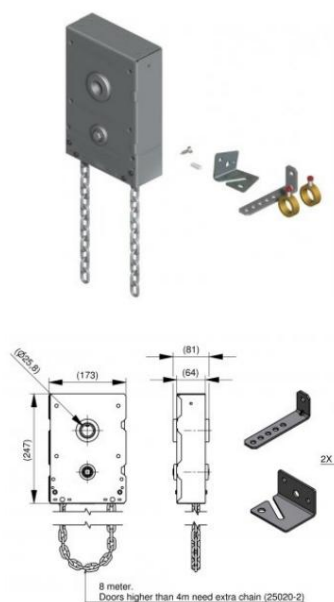

Jednostka	Kawałek
Skrzynka	8
Paleta	96
waga (kg)	7,86

Opis produktu

Wciągnik łańcuchowy (4:1) montowany bezpośrednio na wale. Maksymalnie 700 kg. Maks. 5% niewyważenia. W zestawie: prowadnica łańcucha, 2 kołnierze blokujące, wspornik ścienny, klucz, 1 śruba, 8 m łańcucha. Nadaje się do wałka o średnicy 1 cala (25,4 mm).

Specyfikacja

Materiał	Stal galwanizowana
Wykończenie powierzchni	Ocynkowane
Średnica wału ("/mm)	1" (25,4)
Przemysłowy	