

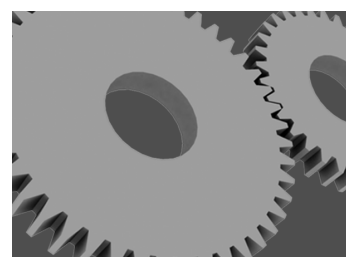

Instrukcja Instalowania i Obsługi

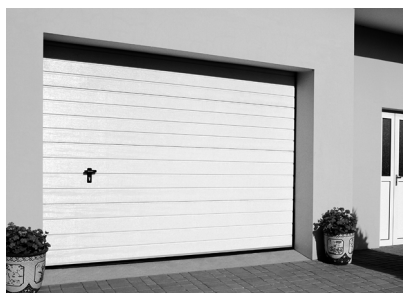

Urządzenie przeciwspadowe (wychwył luzowania lub zerwania linki)

Dokumentacja Techniczno - Ruchowa

O

PL / opcja

URZĄDZENIE PRZECIWSPADOWE

[A001A]Montażu oraz regulacji bramy wraz z urządzeniem przeciwspadowym może dokonać, co najmniej osoba KOMPETENTNA.

[A002A]Niniejsza Instrukcja Instalowania jest dokumentacją przeznaczoną dla Profesjonalnych Instalatorów lub Osób Kompetentnych. Zawiera ona niezbędne informacje gwarantujące bezpieczne instalowanie urządzenia przeciwspadowego.

Przed przystąpieniem do prac montażowych należy zapoznać się z całą instrukcją. Proszę przeczytać uważnie niniejszą instrukcję i stosować się do jej zaleceń. Prawidłowe działanie bramy jest uzależnione w znacznym stopniu od poprawnego zainstalowania urządzenia oraz bramy.

[D090]Zastosowanie

Urządzenie przeciwspadowe zostało przebadane i przetestowane z bramami segmentowymi produkcji firmy Wiśniowski. Posiada dopuszczenie do stosowania wyłącznie z bramami firmy Wiśniowski, firma nie ponosi odpowiedzialności za stosowanie urządzenia w innych bramach. Urządzenie przeciwspadowe może być stosowane do wszystkich bram segmentowych produkcji Wiśniowski podnoszonych pionowo, uruchamianych ręcznie lub za pomocą napędu.

Przeznaczone jest do bram o masie skrzydła od 20kg do 500kg. Zabezpieczenie musi być zainstalowane na obydwu linach, na których podwieszono jest skrzydło bramy.

[D095]Zagrożenia

Liny podwieszające skrzydło bramy znajdują się pod wysokim napięciem. Wszelkie prace montażowe konserwacyjne mogą być wykonywane tylko, gdy zwolniono napięcie sprężyn. Zwolnienie napięcia sprężyn może nastąpić wyłącznie gdy brama jest zamknięta. Przestrzegać zasad bezpieczeństwa określonych w instrukcji obsługi dla bramy.

[D100]Montaż

1. Montażu urządzenia należy dokonywać podczas montażu pierwszego najniższego panela bramy. Montaż późniejszy będzie bardzo utrudniony ze względu na kolizje z zawiasami i panelami.
2. Na prowadnice należy zakładać urządzenia bez blachy mocującej do panela. Blachę należy zmontować z urządzeniem przed przykręceniem do panela.
3. Podczas montażu urządzenia rolka musi być zmontowana łącznie z korpusem urządzenia.
4. Urządzenie należy umieszczać w szynie wówczas gdy sprężyna na dźwigni jest naprężona (dźwignia mocująca linę jest odwiedzona w dół).

Postępowanie po zadziałaniu (zblokowaniu) urządzenia

- Zabezpieczyć skrzydło bramy przed opadnięciem.
- Zwolnić napięcie sprężyn.
- Aby swobodnie odwieźć dźwignie zabezpieczenia należy najpierw lekko unieść skrzydło bramy, a następnie pociągnąć za dźwignie zabezpieczenia ku dołowi.
- Zdemontować zabezpieczenie.



UWAGA! Jeżeli urządzenie zadziało (było użyte) należy je bezwzględnie wymienić na nowe. Należy wymienić wszystkie części w bramie, które zostały zdeformowane po zadziałaniu urządzenia.

[D105]Konserwacja

Urządzenie przeciwspadowe nie wymaga specjalnej konserwacji, jednakże, należy utrzymywać je w czystości nie dopuścić do przylegania brudu, a szczególnie piasku. W przypadku jakiegokolwiek uszkodzenia lin należy je natychmiast wymienić.

Czynności, jakie należy wykonać podczas przeglądu serwisowego

W ramach przeglądu serwisowego raz do roku należy:

1. Zwolnić napięcie sprężyn w bramie.
2. Sprawdzić stan sprężyny odwodzącej dźwignie mocującą linę.
3. Sprawdzić czy dźwignia noża, do której przykręcona jest lina porusza się swobodnie, bez zacięć.
4. Sprawdzić czy górna rolka przesuwa się swobodnie w tulejce, w razie konieczności nasmarować smarem stałym.

W razie stwierdzenia nieprawidłowości w działaniu urządzenia NIE WOLNO dokonywać jakichkolwiek napraw, urządzenie należy wymienić na nowe.

[A012]Producent zastrzega sobie prawo dokonywania zmian konstrukcyjnych wynikających z postępu technicznego nie zmieniających funkcjonalności wyrobu bez powiadomienia.

Dokumentacja jest własnością Firmy WIŚNIOWSKI. Kopiowanie, odwzorowywanie i wykorzystywanie w całości lub w części bez pisemnej zgody właściciela jest zabronione.

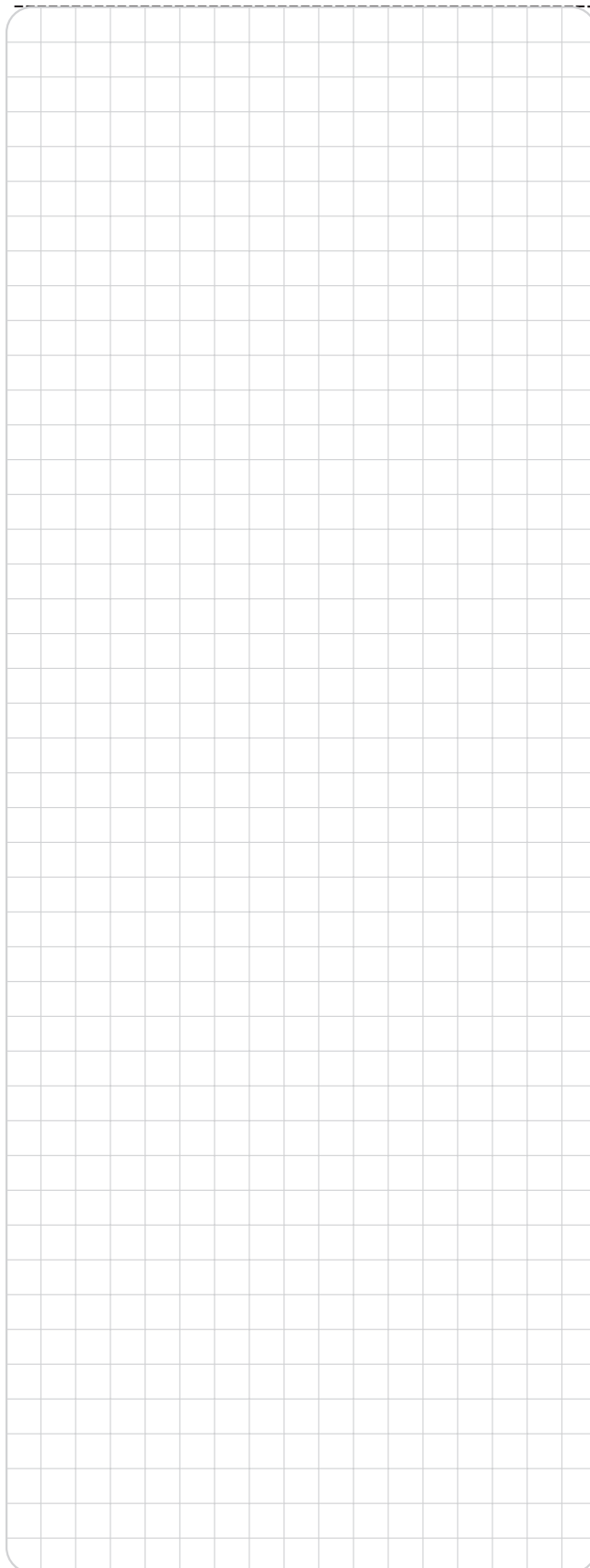

1

0

$S_o \times H_o > 9 \text{ [m}^2\text{]}$

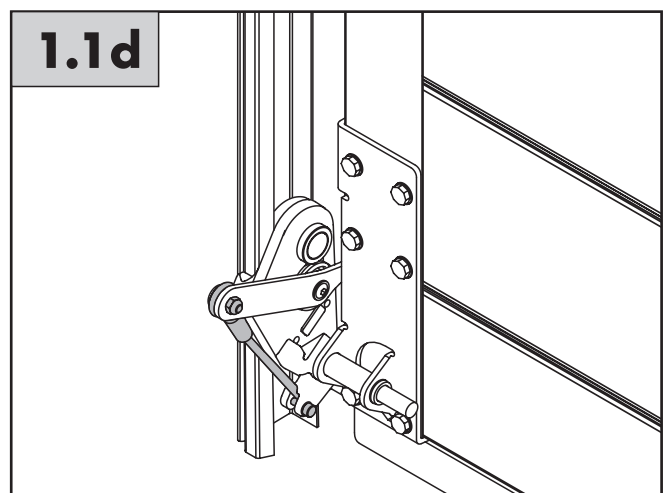
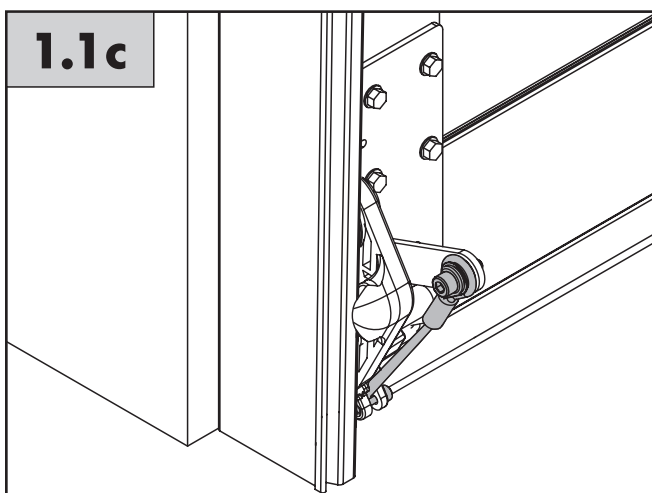
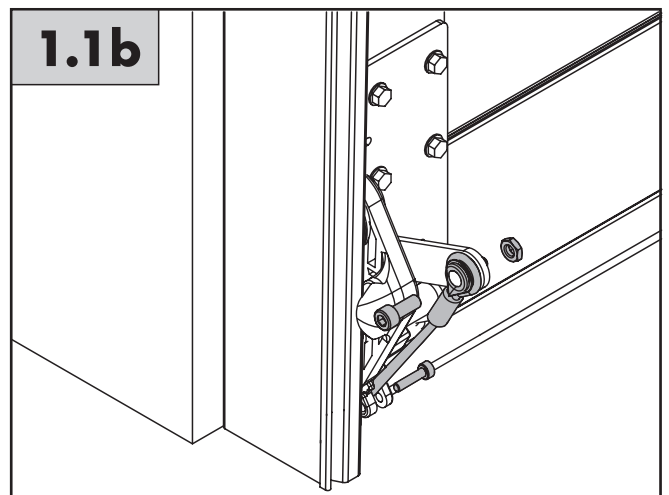
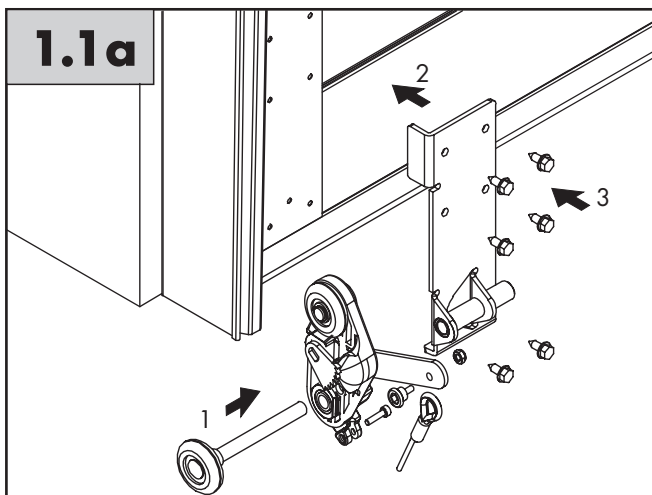
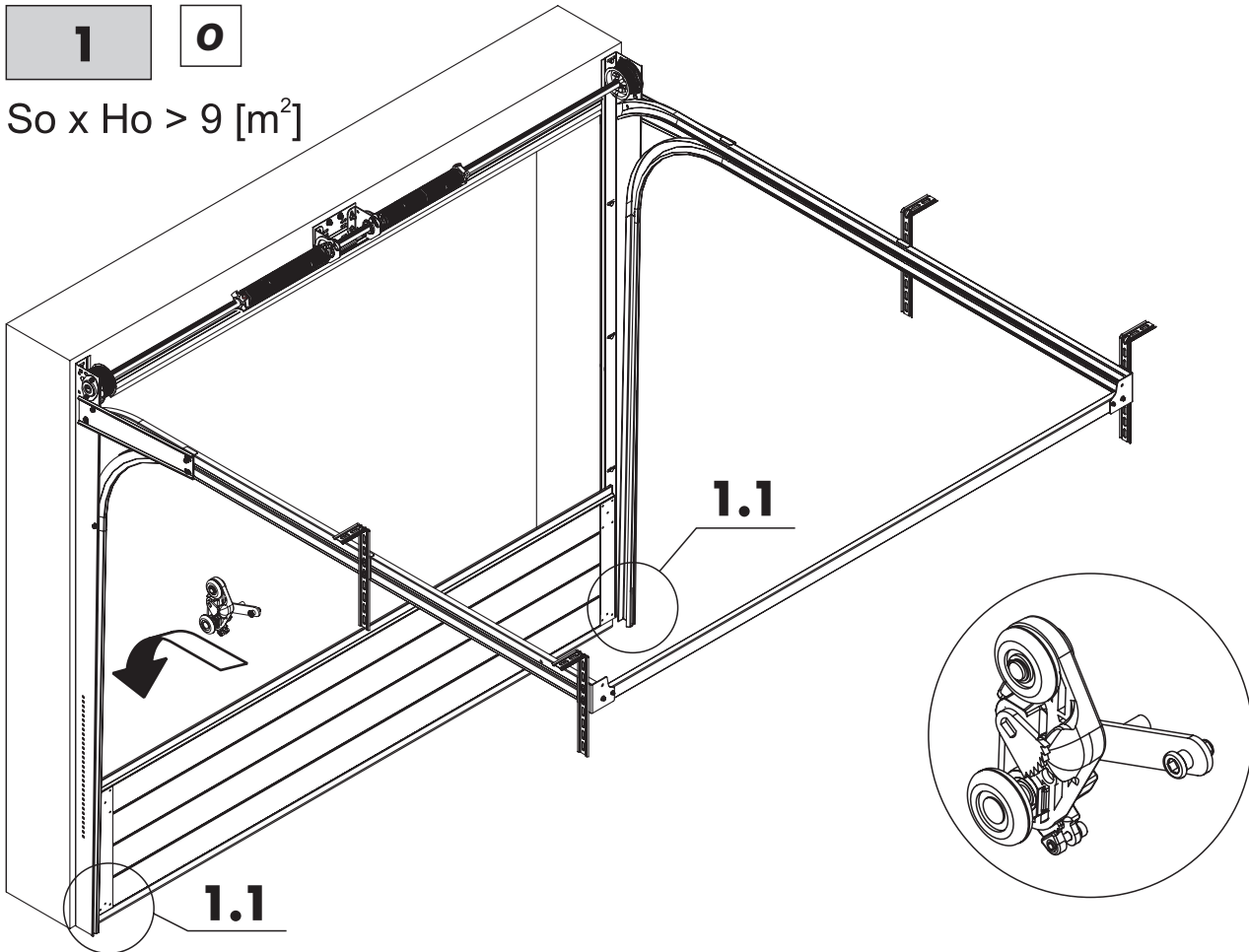

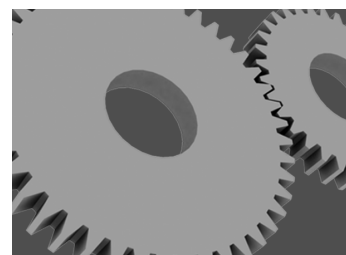
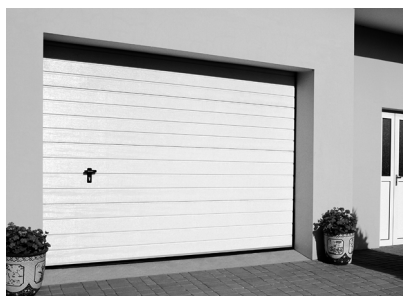

Montażysta:

A large, empty rounded rectangular box intended for the installer's signature or name.



Producent: Grupa WIŚNIEWSKI
33-311 Wielogłowy 153
Tel. (18) 44 77 111 ■ Fax (18) 44 77 110
www.wisniowski.pl