

Odbiornik radiowy
z funkcją wykrywania
pojazdów
uprzywilejowanych



INSTRUKCJA OBSŁUGI

eLR6E/eLR6H SOS

OZNACZENIE/OPROGRAMOWANIE

OZNACZENIE	UWAGI
R6:1.0.1/1.0.0	eLR6E
R6:1.0.1/2.0.0	eLR6H

SPIS TREŚCI

ZALECENIA DOTYCZĄCE BEZPIECZEŃSTWA.....	3
OPIS URZĄDZENIA	4
DANE TECHNICZNE	5
WYMIARY.....	5
INSTALACJA STEROWNIKA.....	6
SCHEMAT PODŁĄCZENIA	8
PROGRAMOWANIE USTAWIEŃ	9
DEKLARACJA ZGODNOŚCI.....	16
NOTATKI	17

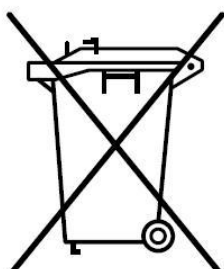

Zgodnie z obowiązującymi przepisami dotyczącymi utylizacji niepotrzebnego sprzętu przez użytkowników prywatnych w Unii Europejskiej przedmiotu zawierającego taki symbol **NIE WOLNO** wyrzucać wraz z innymi śmieciami. W tym przypadku użytkownik jest odpowiedzialny za odpowiednią utylizację przez dostarczenie urządzenia do wyznaczonego punktu, lub producenta który zajmie się jego dalszą utylizacją. Osobne zbieranie i przetwarzanie wtórne niepotrzebnych urządzeń ułatwia ochronę środowiska naturalnego i zapewnia, że utylizacja odbywa się w sposób chroniący zdrowie człowieka i środowisko. Uwaga ta dotyczy także zużytych baterii i akumulatorów.

ZALECENIA DOTYCZĄCE BEZPIECZEŃSTWA

Przed montażem i pierwszym użyciem odbiornika zapoznaj się dokładnie z instrukcją obsługi i zachowaj ją na wypadek konieczności użycia w przyszłości.

OZNACZENIE SYMBOLI



WAŻNE WSKAZÓWKI BEZPIECZEŃSTWA!



INFORMACJA !

Zgodnie z postanowieniami Dyrektywy Maszynowej 2006/42/WE oświadczam się, że produkt nie może zostać oddany do eksploatacji, aż do momentu, gdy maszyna finalna, do której jest wbudowany lub której jest podzespołem, uzyska oświadczenie o zgodności z dyrektywami oraz odpowiednimi przepisami, które maszyna finalna musi spełniać.

ZALECENIA OGÓLNE

- Osoba montująca, konserwująca oraz wszyscy użytkownicy odbiornika bezwzględnie muszą się zapoznać z Instrukcją montażu i eksploatacji.
- Instrukcję montażu i eksploatacji przechowywać w dostępnym miejscu.
- Produkt używać zgodnie z jego przeznaczeniem.
- Przestrzegać i dotrzymywać przepisów BHP oraz norm obowiązujących w odpowiednich krajach.
- Montaż, podłączenie oraz pierwsze uruchomienie odbiornika może być wykonane wyłącznie przez wykwalifikowane osoby.
- Regulacja czułości sygnału pojazdu uprzywilejowanego może być wykonany wyłącznie przez wykwalifikowane osoby.
- Odbiornik może być wykorzystywany do sterowania napędami bram tylko wtedy, gdy cały zespół został prawidłowo zamontowany.
- Usterki mogące mieć wpływ na bezpieczeństwo użytkownika należy niezwłocznie usuwać.
- Instalację należy przeprowadzić z zachowaniem podstawowej ochrony przed wyładowaniami ESD.
- Nie należy podłączać napędu do zasilania wcześniej niż podano to w instrukcji, nie stosowanie się do tego zalecenia może grozić porażeniem prądem.
- Przynajmniej co 3 miesiące przeprowadzić prace kontrolno-konserwacyjne.
- Odbiornik eksploatować w strefach niezagrożonych eksplozją.
- Nie używać odbiornika w pomieszczeniu z agresywną atmosferą.
- Przed wykonywaniem jakichkolwiek prac przy napędzie odłączyć napięcie zasilania i zabezpieczyć przed przypadkowym włączeniem. Dotyczy to również zasilania akumulatorowego.
- Odbiornik może być użytkowany wyłącznie przez osoby przeszkolone.
- Dzieci oraz osoby niepełnosprawne umysłowo nie mogą sterować odbiornikiem.
- Nadajnik sterujący należy chronić przed dziećmi, gdyż mogą użyć go do zabawy.
- Podczas jakichkolwiek prac spawalniczych zlokalizowanych w pobliżu bramy, odłączyć bramę od źródła zasilania i odłączyć obwody elektroniczne.
- Sposoby wykonania instalacji elektrycznej jak również jej zabezpieczenia przed porażeniem elektrycznym są określone przez obowiązujące normy i przepisy prawne.
- Producent nie ponosi odpowiedzialności za szkody i zakłócenia w pracy wynikające z nieprzestrzegania niniejszej instrukcji montażu i eksploatacji.



Przestrzegać wszystkich wskazówek montażowych. Nieprawidłowy montaż może prowadzić do poważnych obrażeń ciała.

OPIS URZĄDZENIA

PRZEZNACZENIE

Jest to odbiornik 1-kanałowy obsługujący 1000 sztuk nadajników zdalnego sterowania wyposażony w system kontroli dostępu dla służb uprzywilejowanych wykorzystujących standardowe sygnały dźwiękowe typu WAIL, YELP i HI-LO oraz po aktywacji funkcji sygnałów ciągłych (8s). Doskonale nadaje się do pracy ciągłej, można zastosować go dla parkingów firm, hoteli i osiedli, gdzie potrzebna jest kontrola dostępu z wyłączeniem osób nieuprawnionych. Zastosowany system zmiennego kodowania nadajników firmy Microchip sprawia iż staje się on niedostępny dla osoby nieautoryzowanej.

ZALETY ODBIORNIKA

- Sterowanie za pomocą nadajników zdalnego sterowania (1000 szt.) na częstotliwość 433,92MHz z kodem dynamicznie zmiennym Keeloq.
- Regulacja czasu załączenia kanału sterującego **OUT**.
- Regulacja czasu załączenia kanału blokującego **INH**.
- Regulacja czasu przerwy pomiędzy załączeniem kanału **OUT** i **INH**.
- Sterowanie na przyciski dzwonekowe.
- Wejście resetujące sygnał blokujący.
- System dostępu służb uprzywilejowanych **WAIL, YELP, HI-LO**.
- Funkcja obsługi sygnałów ciągłych **HORN**.
- Zdalne programowanie nadajników (wersja eLR6E).
- Selektywne kasowanie nadajników.
- Archiwizacja (kopiowanie) zaprogramowanych nadajników do dodatkowej pamięci EEPROM.
- Prosta procedura instalacji i programowania.

SPOSÓB DZIAŁANIA

Sterowanie kanałem wyjściowym **OUT** odbywa się poprzez zaprogramowany w eLR6 przycisk nadajnika lub po automatycznym wykryciu sygnału dźwiękowego (trwającego min 2s.) służb uprzywilejowanych typu **WAIL/YELP/HI-LO**, lub przy włączonej funkcji **HORN** po wykryciu ciągłego sygnału dźwiękowego o odpowiednim poziomie natężenia trwającego min. **8s**. Po sygnale sterującym z nadajnika radiowego kanał wyjściowy **OUT** jest załączany na czas T_1 zaprogramowany przez użytkownika. Przy sterowaniu sygnałem dźwiękowym kanał wyjściowy **OUT** jest załączany na czas T_2 , po którym odliczany jest ustawiony czas przerwy T_p , a następnie kanał blokujący **INH** (typu **NC**) załączany (styk rozwierany) jest na czas T_3 (**TRYB IMPULSOWY**) lub do czasu otrzymania sygnału **RESET** z wejścia **RST** lub pilota **MASTER (TRYB CIĄGŁY)**.

STEROWANIE NADAJNIKAMI RADIOWYMI

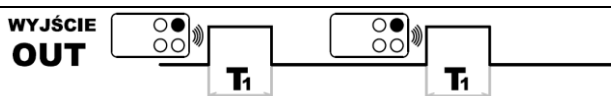

STEROWANIE SYGNAŁAMI DŹWIĘKOWYMI (STAN ALARMOWY)

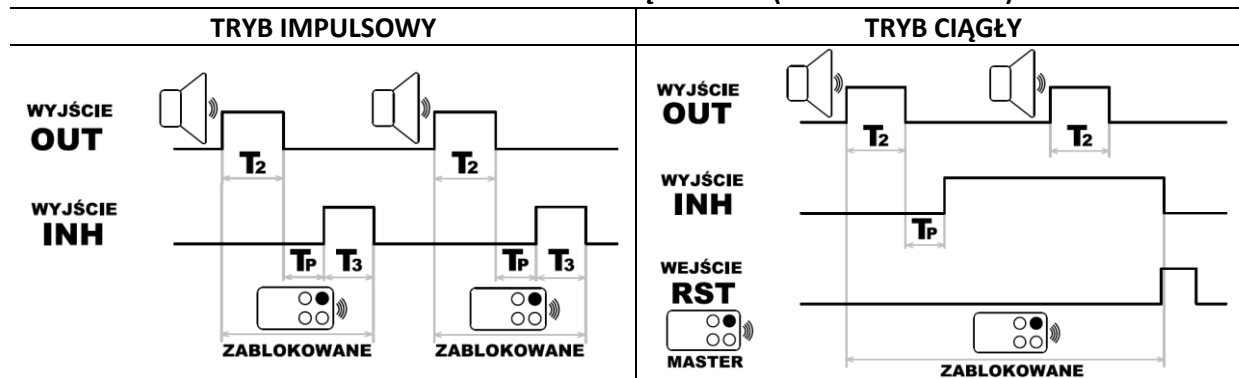

UWAGA!

*W czasie odliczania T_2 , T_p i T_3 zablokowana jest obsługa standardowych nadajników radiowych. Jest to stan alarmowy i aby go wyłączyć należy przycisnąć przycisk **RESET** lub przycisk nadajnika **MASTER**.*

STAN ALARMOWY SYGNALIZOWANY JEST PISZCZENIEM BUZZERA CO 1s.

DANE TECHNICZNE

Zasilanie	12-24Vac
Zakres temperatur pracy	-20 do +70°C
Pobór prądu	<20mA w stanie oczekiwania /max 50mA
Odbiornik radiowy	433.92MHz OOK
Zasięg	do 200m
Typ nadajnika eLR6E eLR6H	Keeloq eLdrim Keeloq (400µs Basic Pulse Element)
Pamięć nadajników	1000 szt.(z nadajnikiem MASTER)
Czas aktywacji wyjścia OUT Standardowe nadajniki: Stan alarmowy:	T_1 : 0.2s-7s T_2 : 0s,1s,2s,4s,8s,16s,32s,64s,128s,512s,16min,32min,64min,128min
Czas pauzy/aktywacji wyjścia INH	T_p : 0s,1s,2s,4s,8s,16s,32s,64s,128s,512s,16min,32min,64min,128min T_3 : 0s,1s,2s,4s,8s,16s,32s,64s,128s,512s,16min,32min,64min,128min, INF*
Obsługiwane sygnały:	WAIL, YELP, HI-LO, CIĄGŁY 8s
Typ wyjścia OUT INH	Bezpotencjałowe NO (1A/30Vac) Bezpotencjałowe NC (1A/30Vac)
Obudowa	IP54
Waga	215g

*INF –wyjście INH aktywne do czasu otrzymania sygnału RESET z wejścia RST lub nadajnika MASTER

WYMIARY

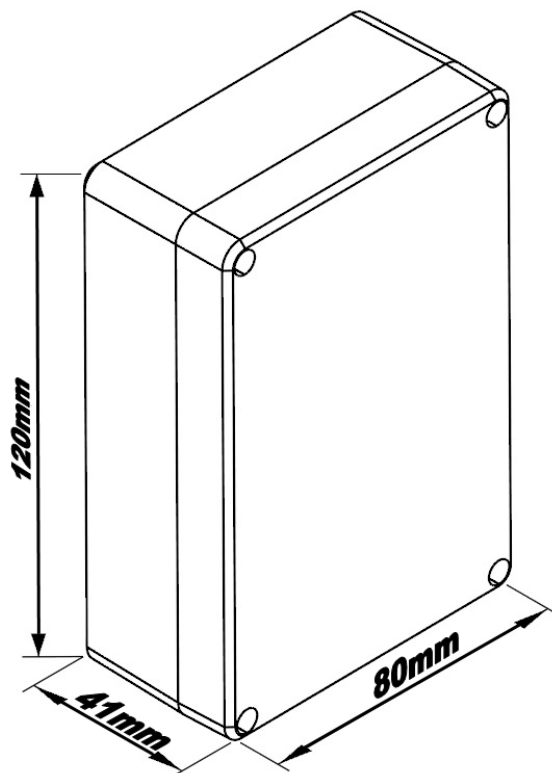

INSTALACJA STEROWNIKA



Przed przystąpieniem do instalacji upewnić się czy wszystkie zalecenia dotyczące bezpieczeństwa są spełnione.

Wszelkie prace instalacyjne mogą być wyłącznie wykonywane przez osoby wykwalifikowane. Instalacja elektryczna oraz podłączenie urządzeń elektronicznych mogą być wykonane wyłącznie przez osoby posiadające odpowiednie uprawnienia elektryczne.

1. Wyłączyć zasilanie całego zespołu, do którego będzie montowany odbiornik.
2. Zamontować mechanicznie odbiornik.



Nie należy montować odbiornika przy transformatorach, silnikach, zasilaczach i innych urządzeniach wytwarzających pole magnetyczne mogących zakłócić działanie detektora. Należy zachować odstęp minimum 50cm.

3. Podłączyć przewody do złązek według opisu lub schematu podłączenia:

3.1. Podłączenie wyjścia OUT

Bezpotencjałowe normalnie otwarte (NO) wyjście **OUT** o obciążalności 1A/30Vdc jest przeznaczone do podawania sygnału wymuszającego otwarcie bramy/szlabanu dla głównego sterownika napędu. Podłączenie oraz konfiguracja (czas załączenia T_1/T_2) powinno zostać wykonane zgodnie z instrukcją danego sterownika.

3.2. Podłączenie wyjścia INH

Bezpotencjałowe normalnie zwarte (NC) wyjście **INH** o obciążalności 1A/30Vdc jest przeznaczone do podawania sygnału blokujące zamknięcie bramy/szlabanu. Podłączenie oraz konfiguracja (czas załączenia T_3) powinno zostać wykonane zgodnie z instrukcją danego sterownika. Może być podłączone pod wejście STOP, szeregowo z fotokomórkami (typu NC) lub na przewodzie wspólnym obu wyłączników krańcowych. Należy tak skonfigurować czas pauzy T_p i czas załączenia (T_1/T_2) tak aby blokada aktywna była przy pełnym otwarciu bramy/szlabanu.

3.3. Podłączenie sterowania RESET

Wejście RESET (NO) służy do wyłączania stanu ALARMOWEGO wywołanego po wykryciu sygnału pojazdu uprzywilejowanego. Podłączenie sterowania ręcznego powinno być wykonane przewodem 2x 0,5mm (typ przewodu powinien być zgodny z normami CEI 20-22; CEI EN50267-2-1), maksymalna długość przewodu sterowania ręcznego uzależniona jest od jego parametrów elektrycznych, w związku z tym należy przyjąć następującą zasadę iż przy wymaganej długości przewodu jego rezystancja nie powinna być większa niż 100ohm.

3.4. Podłączenie anteny zewnętrznej

Odbiornik wyposażony jest w złącze anteny zewnętrznej typu ARK. Do wejścia ANT należy przykręcić przewód aktywny anteny, a do wejścia AGND jej ekran. Parametry anteny: f: 433.92MHz Impedance: 50 Ohm.

3.5. Podłączenie zasilania

Odbiornik może być zasilany napięciem w zakresie 12-24Vac/dc. W przypadku zasilania poniżej 19Vdc/13ac należy zalutować na PCB zworę oznaczoną literą A.

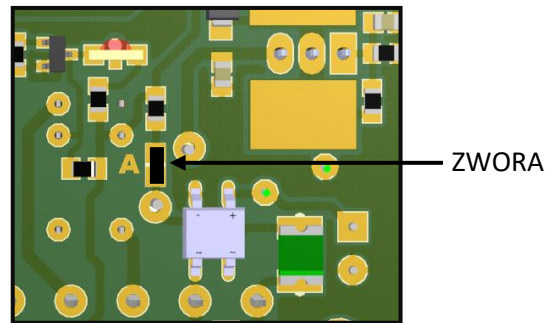

4. Włączyć zasilanie.
5. Zaprogramować nadajniki zdalnego sterowania (MASTER i standardowe).
6. Zaprogramować czasy T_1 , T_P , T_2 , T_3 .
7. Sprawdzić poprawność sterowania.

Naciśnięcie przycisku standardowego nadajnika powinno uruchomić kanał OUT zgodnie z zaprogramowanymi ustawieniami.

8. Wyregulować czułość wykrywania sygnałów pojazdów uprzywilejowanych.

- 8.1. Ustawić potencjometr SENSITIVITY w pozycji minimalnej.
- 8.2. Zamknąć wszystkie pokrywy (obudowy, elementów ochronnych) mające wpływ na tłumienie sygnałów akustycznych.
- 8.3. Sygnalizatorem testowym (zgodnym z obowiązującymi normami) sprawdzić odległość w której, odbiornik wykrywa określony sygnał dźwiękowy i w razie potrzeby ją skorygować.
 - 8.3.1. Określić odległość źródła dźwięku od odbiornika, przy której eLR6 ma wywoływać stan alarmowy.
 - 8.3.2. Ustawić źródło dźwięku w wybranym punkcie.
 - 8.3.3. Zdjąć pokrywy/elementy ochronne mające wpływ na tłumienie sygnałów akustycznych i przekręcić potencjometr SENSITIVITY w kierunku dodatnim „+”
 - 8.3.4. Ponownie zamknąć wszystkie pokrywy (obudowy, elementów ochronnych) mające wpływ na tłumienie sygnałów akustycznych.
 - 8.3.5. Sprawdzić czy odbiornik poprawnie wykrywa określony sygnał dźwiękowy i w razie potrzeby ponownie skorygować zgodnie z podpunktami 8.3.1-8.3.5.



Nieprawidłowe ustawienie czułości może wywoływać niezamierzone stany alarmy (przy zbyt dużej czułości) lub przy zbyt małej czułości pojazd uprzywilejowany może nie zostać wykryty.

9. Po poprawnym ustawieniu czułości zabezpieczyć mechanicznie odbiornik.
10. Sprawdzić poprawność działania całego zespołu i wszystkich podłączonych elementów zabezpieczających, sygnalizacyjnych i sterujących (wyłączniki krańcowe, fotokomórka, listwa krawędziowa, sygnalizacja świetlna itp.).
11. Przeszkolić wszystkich użytkowników bramy/szlabanu.

SCHEMAT PODŁĄCZENIA

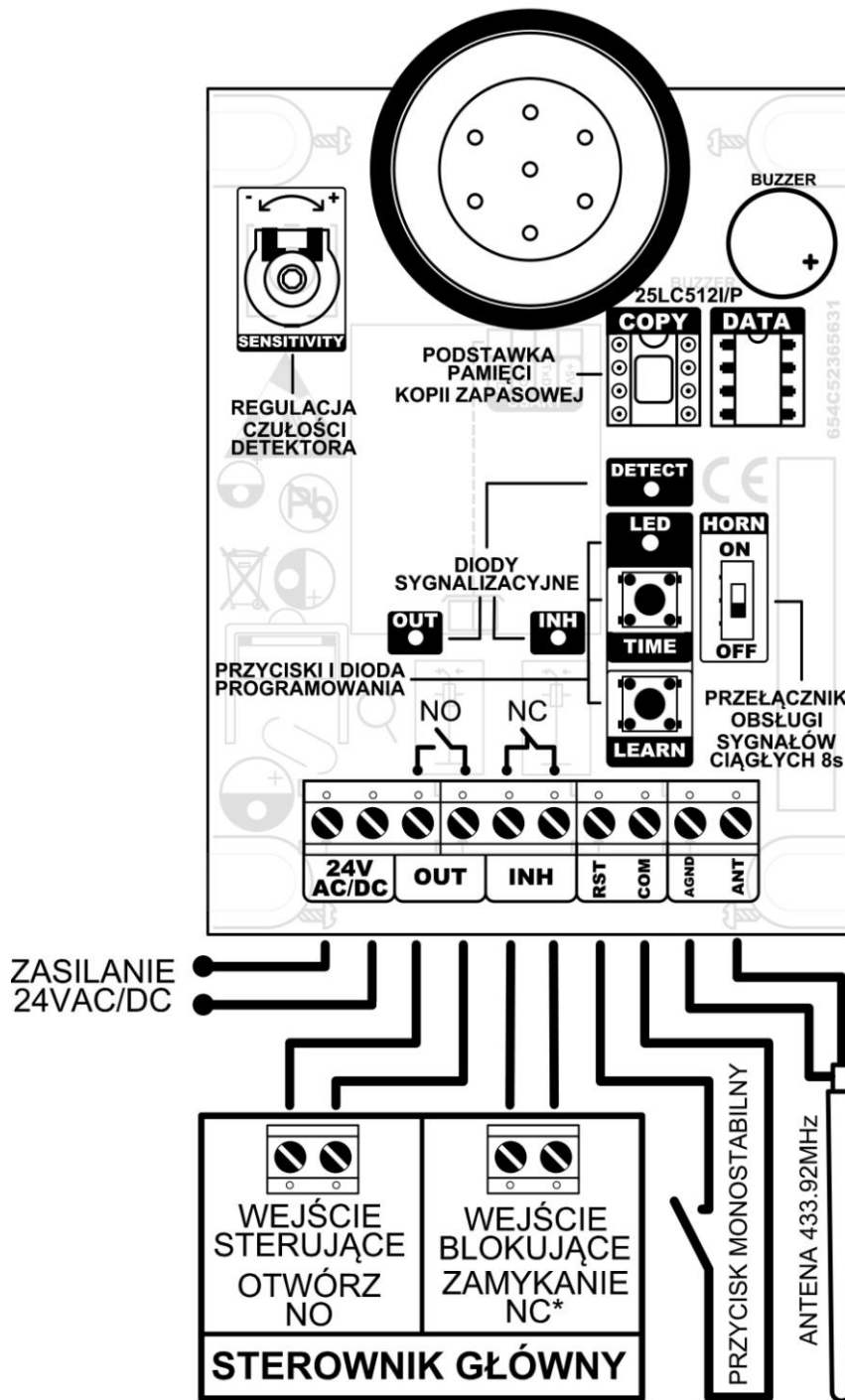

*WEJŚCIE BLOKUJĄCE ZAMYKANIE

SZEREGOWO Z WEJŚCIEM FOTOKOMÓRKI ZAMYKANIA

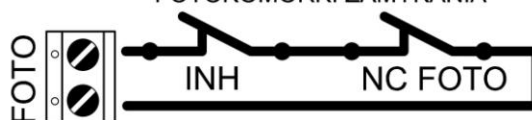

WEJŚCIE STOP (Z OPÓŹNIENIEM ZAŁĄCZENIA)



PROGRAMOWANIE USTAWIEŃ

Programowanie sterownika odbywa się za pomocą przycisków „TIME”, „LEARN”, diody LED umieszczonych na płycie sterownika.

Programowanie może odbywać się tylko w stanie normalnej pracy. Gdy załączony jest stan alarmowy należy go wyłączyć naciskając przycisk RESET lub przycisk nadajnika MASTER.

PROGRAMOWANIE CZASU T_1

Jest to czas na który załączane jest wyjście **OUT** po otrzymaniu sygnału z nadajnika zdalnego sterowania. W czasie T_1 kolejne sygnały z nadajników są ignorowane.

Ustawiamy w zakresie od 0.2s do 7s z krokiem 0.2s. Fabrycznie: 1s









Przytrzymaj przycisk TIME krócej niż 3s . Przyciśnięcie sygnalizowane jest świeceniem diody LED .	
Puść przycisk TIME .	
Dioda LED zacznie szybko mrugać.	
W ciągu 5s rozpocznij ustawianie czasu. Naciśnij x razy przycisk TIME . Jedno przyciśnięcie dodaje 0.2s do czasu minimalnego (0.2s). Każde przyciśnięcie sygnalizowane jest świeceniem diody. Czas pomiędzy przyciśnięciami nie może być dłuższy niż 3s . Gdy w ciągu tych 5s przycisk nie zostanie naciśnięty to sterownik ustawi czas minimalny 0.2s i wróci do stanu normalnej pracy.	
Po 3s od ostatniego przyciśnięcia dioda LED zamruga 3 razy. Sterownik zapamięta ustawienia i powróci do normalnej pracy.	

TABELA CZASÓW T_2 , T_P , T_3

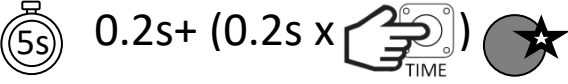
ILOŚĆ PRZYCIŚNIĘĆ	USTAWIONY CZAS
0	0s
1	1s
2	2s
3	4s
4	8s
5	16s
6	32s
7	64s
8	128s
9	256s
10	512s
11	16min
12	32min
13	64min
14	128min
15 (tylko dla czasu T_3)	Kanał INH załączony do czasu otrzymania sygnału RESET

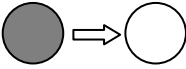



PROGRAMOWANIE CZASU T_2

Jest to czas na który załączane jest wyjście **OUT** po wykryciu pojazdu uprzywilejowanego. W czasie T_2 kolejne sygnały są ignorowane. Fabrycznie: 1s

Przytrzymaj przycisk TIME .	
Dioda LED zaświeci się, a następnie zgaśnie.	
Puść przycisk TIME .	
Dioda LED zacznie szybko mrugać.	
W ciągu 5s rozpocznij ustawianie czasu. Naciśnij x razy przycisk TIME . Czas określony jest przez ilość przyciśnień zgodnie z TABELĄ CZASÓW T_2, T_P, T_3 . Każde przyciśnięcie sygnalizowane jest świeceniem diody. Czas pomiędzy przyciśnięciami nie może być dłuższy niż 3s .	
Po 3s od ostatniego przyciśnięcia dioda LED zamruga 3 razy. Sterownik zapamięta ustawienia i powróci do normalnej pracy.	

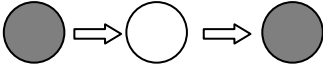



PROGRAMOWANIE CZASU PRZERWY T_P

Jest to czas który odliczany jest od wyłączenia wyjścia **OUT** do załączenia wyjścia **INH** po wykryciu pojazdu uprzywilejowanego. W czasie T_P kolejne sygnały są ignorowane. Fabrycznie: 1s

Przytrzymaj przycisk TIME .	
Dioda LED zaświeci się, zgaśnie, a następnie ponownie zaświeci.	
Puść przycisk TIME .	
Dioda LED zacznie szybko mrugać.	
W ciągu 5s rozpocznij ustawianie czasu. Naciśnij x razy przycisk TIME . Czas określony jest przez ilość przyciśnień zgodnie z TABELĄ CZASÓW T_2, T_P, T_3 . Każde przyciśnięcie sygnalizowane jest świeceniem diody. Czas pomiędzy przyciśnięciami nie może być dłuższy niż 3s .	
Po 3s od ostatniego przyciśnięcia dioda LED zamruga 3 razy. Sterownik zapamięta ustawienia i powróci do normalnej pracy.	

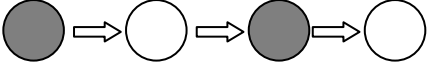



PROGRAMOWANIE CZASU T_3

Jest to czas na który załączane jest wyjście **INH** po wykryciu pojazdu uprzywilejowanego i odliczeniu czasu przerwy T_p . W czasie T_3 kolejne sygnały są ignorowane. Fabrycznie: 1s

Przytrzymaj przycisk TIME .	
Dioda LED zaświeci się, zgaśnie, ponownie zaświeci i zgaśnie.	
Puść przycisk TIME .	
Dioda LED zacznie szybko mrugać.	
W ciągu 5s rozpocznij ustawianie czasu. Naciśnij x razy przycisk TIME . Czas określony jest przez ilość przyciśnień zgodnie z TABELĄ CZASÓW T_2, T_p, T_3 . Każde przyciśnięcie sygnalizowane jest świeceniem diody. Czas pomiędzy przyciśnięciami nie może być dłuższy niż 3s .	
Po 3s od ostatniego przyciśnięcia dioda LED zamruga 3 razy. Sterownik zapamięta ustawienia i powróci do normalnej pracy.	

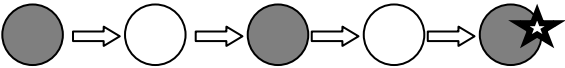
PRZYWRÓCENIE USTAWIEŃ FABRYCZNYCH

Procedura przywraca czasy fabryczne dla T_1 , T_2 , T_p , T_3 . Pamięć nadajników pozostaje bez zmian.

Przytrzymaj przycisk TIME .	
Dioda LED zaświeci się, zgaśnie, ponownie zaświeci i zgaśnie i zacznie mrugać.	
Puść przycisk TIME . Dioda LED będzie się świecić.	
W ciągu 3s ponownie przytrzymaj przycisk TIME .	
Dioda LED mrugnie 3 razy.	
Puść przycisk. Odbiornik powróci do normalnej pracy.	

FUNKCJA HORN

Przy włączonej funkcji **HORN** po wykryciu ciągłego sygnału dźwiękowego o odpowiednim poziomie natężenia trwającego min. **8s** załączany jest stan alarmowy zgodny z zaprogramowanymi ustawieniami.

Aby **włączyć** funkcję ustaw przełącznik **HORN** w pozycję **ON**.

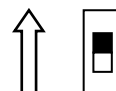



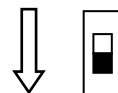



Aby **wyłączyć** funkcję ustaw przełącznik **HORN** w pozycję **OFF**.





PROGRAMOWANIE NADAJNIKA MASTER

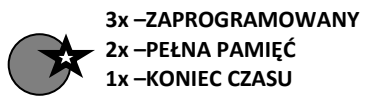
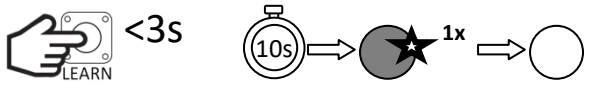







Nadajnik **MASTER** służy do resetowania stanu alarmowego wywołanego po wykryciu pojazdu uprzywilejowanego oraz do zdalnego programowania nadajników. Można zaprogramować tylko jeden nadajnik **MASTER**. Kasowanie odbywa się poprzez zaprogramowanie innego lub w procedurze selektywnego kasowania nadajników.

Przytrzymaj przycisk LEARN krócej niż 3s . Przyciśnięcie sygnalizowane jest świeceniem diody LED .	
Dioda LED zacznie szybko mrugać.	
W ciągu 3s ponownie przytrzymaj przycisk LEARN . Dioda LED świeci.	
Dioda LED zacznie wolno mrugać.	
Puść przycisk LEARN .	
W ciągu 10s naciśnij przycisk nadajnika.	
Dioda LED zacznie szybko mrugać.	
Poprawne zaprogramowanie będzie sygnalizowane 3-krotnym mrugnięciem diody LED . 2 mrugnięcia oznaczają błąd nauki. 1 mrugnięcie oznacza koniec czasu nauki.	
Odbiornik powróci do stanu normalnej pracy. Aby wyjść z procedury bez nauki nadajnika należy odczekać 10s lub przycisnąć krótko przycisk LEARN . Dioda LED mrugnie i odbiornik powróci do normalnej pracy.	

PROGRAMOWANIE STANDARDOWYCH NADAJNIKÓW











Można zaprogramować maksymalnie **1000** nadajników z kodem dynamicznym Keeloq. Każdy przycisk musi być nauczony osobno. Jest możliwość zmiany przycisków sterujących daną funkcją już zaprogramowanego nadajnika poprzez powtórne zaprogramowanie innego przycisku. Przy programowaniu zmian należy pamiętać, że podczas programowania przycisk niezaprogramowany zastąpi przycisk poprzednio zaprogramowany.

Przytrzymaj przycisk LEARN krócej niż 3s . Przyciśnięcie sygnalizowane jest świeceniem diody LED .	
Dioda LED zacznie szybko mrugać.	

W ciągu 10s naciśnij przycisk nadajnika.	 
Poprawne zaprogramowanie będzie sygnalizowane 3-krotnym mrugnięciem diody LED . 2 mrugnięcia oznaczają pełną pamięć. 1 mrugnięcie oznacza koniec czasu nauki. 4 mrugnięcia oznaczają próbę zaprogramowania pilota MASTER jako standardowego. UWAGA! Aby zaprogramować pilota MASTER jako standardowego należy najpierw go wykasować.	 4x –PILOT MASTER 3x –ZAPROGRAMOWANY 2x –PEŁNA PAMIĘĆ 1x –KONIEC CZASU
Po poprawnym zaprogramowaniu mamy kolejne 10s na zaprogramowanie pozostałych nadajników itd.	 
Aby zakończyć procedurę należy odczekać 10s od ostatniego programowania lub przycisnąć krótko przycisk LEARN . Dioda LED mrugnie i odbiornik powróci do normalnej pracy.	 <3s  →  1x → 



KASOWANIE WSZYSTKICH NADAJNIKÓW (STANDARDOWYCH)





Gdy pamięć jest pełna lub mamy problemy z programowaniem nadajników musimy wykonać procedurę kasowania. Procedurę tą zalecamy wykonać w pierwszej kolejności zaraz po instalacji odbiornika.

Przytrzymaj przycisk LEARN .	
Dioda LED zaświeci się, a następnie zgaśnie.	 → 
Puść przycisk LEARN .	
Dioda LED zacznie szybko mrugać.	
W ciągu 3s ponownie przytrzymaj przycisk LEARN .	 
Dioda LED mrugnie 3 razy.	 3x
Puść przycisk LEARN . Procedura kasowania zakończona. Gdy dioda przestanie mrugać odbiornik powróci do normalnej pracy.	 

SELEKTYWNE KASOWANIE NADAJNIKÓW





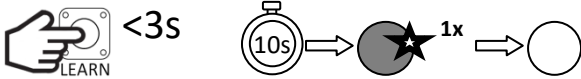

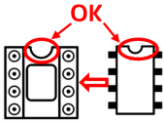

Odbiornik umożliwia wykasowanie selektywnie nadajnika lub grupy nadajników. Niezbędne jest do tego posiadanie danego nadajnika. W ten sposób można również wykasować nadajnik **MASTER**.

Przytrzymaj przycisk LEARN .	
Dioda LED zaświeci się, a następnie zgaśnie.	 → 

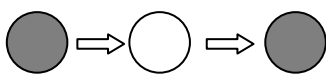
Puść przycisk LEARN .	
Dioda LED zacznie szybko mrugać.	
W ciągu 10s naciśnij przycisk nadajnika którego chcesz wykasować.	
Poprawne kasowanie będzie sygnalizowane 3-krotnym mrugnięciem diody LED . 2 mrugnięcia oznaczają błąd kasowania. 1 mrugnięcie oznacza koniec czasu na kasowanie.	 <ul style="list-style-type: none"> 3x –SKASOWANY 2x –BRAK W PAMIĘCI 1x –KONIEC CZASU
Po poprawnej operacji mamy kolejne 10s na skasowanie kolejnego nadajnika itd.	
Aby zakończyć procedurę należy odczekać 10s od ostatniego kasowania lub przycisnąć krótko przycisk LEARN . Dioda LED mrugnie i odbiornik powróci do normalnej pracy.	

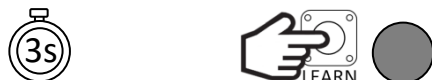

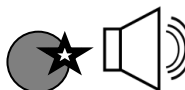



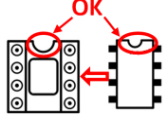
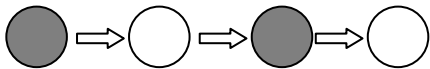

KOPIOWANIE NADAJNIKÓW DO PAMIĘCI ZEWNĘTRZNEJ

eLR6 umożliwia wykonanie kopii wszystkich nadajników do zewnętrznej pamięci.

Przy wyłączonym zasilaniu umieść pamięć 25LC512I/P w podstawce COPY zgodnie z oznaczeniem na płytce. Włącz zasilanie.	
Przytrzymaj przycisk LEARN .	
Dioda LED zaświeci się, zgaśnie, a następnie ponownie zaświeci.	
Puść przycisk LEARN .	
Dioda LED zacznie szybko mrugać.	
W ciągu 3s ponownie przytrzymaj przycisk LEARN . Dioda LED świeci.	
Dioda LED zgaśnie.	
Puść przycisk LEARN .	
Poprawne przekopiowanie będzie sygnalizowane 3-krotnym sygnałem BUZZERA . 2 sygnały oznaczają błąd lub brak pamięci. 1 sygnał oznacza koniec czasu.	 <ul style="list-style-type: none"> 3x –KOPIOWANIE ZAKOŃCZONE 2x –BŁĄD LUB BRAK PAMIĘCI 1x –KONIEC CZASU
Procedura zakończona. Gdy dioda przestanie mrugać odbiornik powróci do normalnej pracy.	

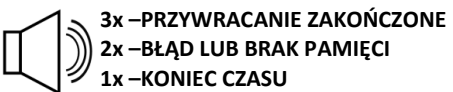

PRZYWRACANIE NADAJNIKÓW Z ZEWNĘTRZNEJ PAMIĘCI

eLR6 umożliwia przywrócenie nadajników z kopii pamięci zewnętrznej.

Przy wyłączonym zasilaniu umieść pamięć 25LC512I/P z zaprogramowanymi nadajnikami w podstawce COPY zgodnie z oznaczeniem na płytce. Włącz zasilanie.	
Dioda LED zaświeci się, zgaśnie, ponownie zaświeci i zgaśnie.	
Puść przycisk LEARN .	
Dioda LED zacznie szybko mrugać.	
W ciągu 3s ponownie przytrzymaj przycisk LEARN . Dioda LED świeci.	
Dioda LED zacznie wolno mrugać. (TRWA KOPIOWANIE)	
Puść przycisk LEARN .	
Poprawne przywracanie będzie sygnalizowane 3-krotnym sygnałem BUZZERA . 2 sygnały oznaczają błąd lub brak pamięci. 1 sygnał oznacza koniec czasu.	
Procedura zakończona. Gdy dioda przestanie mrugać odbiornik powróci do normalnej pracy.	

ZDALNE PROGRAMOWANIE NADAJNIKÓW (eLR6E)

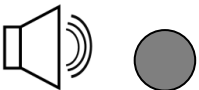
Zdalne programowanie nadajników odbywa się w czasie normalnej pracy (nie w stanie alarmowym) za pomocą 2 lub 4-kanalowego nadajnika **MASTER**.

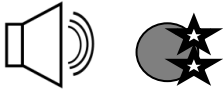
Przez ok. 5s przytrzymaj jednocześnie przyciski A i B nadajnika MASTER .	
BUZZER załączy się –sygnał ciągły (dioda LED zaświeci się).	
Puść przyciski A i B	
W ciągu 5s naciśnij przycisk MASTERA sterujący odbiornikiem.	
Zmieni się sygnał BUZZERA na szybki modulowany (dioda LED zacznie szybko mrugać).	

Poprawne zaprogramowanie będzie sygnalizowane 3-krotnym sygnałem BUZZERA. 2 sygnały oznaczają pełną pamięć. 1 sygnał oznacza koniec czasu nauki.



3x –zaprogramowany
2x –pełna pamięć
1x –koniec czasu

Sprawdź poprawność operacji. Po naciśnięciu zaprogramowanego przycisku działanie powinno być zgodne z ustawieniami.

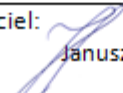

DEKLARACJA ZGODNOŚCI

DEKLARACJA ZGODNOŚCI UE	Nr: 14/2016/D1	CE
PRODUCENT		
PPHU ELDRIM Janusz Janowski Franciszkańska 3, 33-300 Nowy Sącz tel. 0048 18 4490840 Fax. 0048 18 4490848		
TYP/MODEL URZĄDZENIA		
eLR6E, eLR6H		
NINIEJSZA DEKLARACJA ZGODNOŚCI WYDANA ZOSTAJE NA WYŁĄCZNĄ ODPOWIEDZIALNOŚĆ PRODUCENTA.		
PRZEDMIOT DEKLARACJI		
Odbiornik radiowy pracujący na częstotliwości 433.92MHz z funkcją wykrywania pojazdów uprzywilejowanych. 654C52365631		
WYMIENONY POWYŻEJ PRZEDMIOT NINIEJSZEJ DEKLARACJI JEST ZGODNY Z ODNOŚNYMI WYMAGANIAMI PRAWODAWSTWA HARMONIZACYJNEGO:		
Dyrektywy Europejskie EMC 2014/30/UE, RED 2014/53/UE, ROHS 2011/65/UE Normy Zharmonizowane PN-EN 61000-6-1:2008, PN-EN 61000-6-3:2008, PN-EN 61000-4-2:2011, PN-EN 60335-1:2012, PN-ETSI EN 300 220-1 V2.4.1, PN-ETSI EN 300 220-2 V2.4.1, PN-ETSI EN 301 489-1 V1.9.2, PN-ETSI EN 301 489-3 V1.6.1		
Zgodnie z postanowieniami Dyrektywy Maszynowej 2006/42/WE oświadczam się, że produkt nie może zostać oddany do eksploatacji, aż do momentu, gdy maszyna finalna, do której jest wbudowany lub której jest podzespołem, uzyska oświadczenie o zgodności z dyrektywami oraz odpowiednimi przepisami, które maszyna finalna musi spełniać.		
PROCEDURA OCENY ZGODNOŚCI		
Moduł A: Wewnętrzna kontrola produkcji.		
Nowy Sącz, Polska	Data 01 marca 2017	Właściciel:  Janusz Janowski

